

# *THE ELEGANT PILLAR OF STRENGTH.*

## **EM 110.**



Your *Erpo Motion* -advantages

### **EM 110**

The EM 110 is the only relax chair in the Erpo Motion series that is not perched on one leg, but has side parts that sweep down to the ground. It has a low centre of gravity, appearing as tasteful as it is robust. What better place could there conceivably be to escape the rigours of everyday life?

- ▶ You can select between a star leg and a round flat base in different colours and a variety of coatings.
- ▶ We offer you leather and fabric in a variety of versions.
- ▶ 3 seat depths
- ▶ 3 seat heights



Take your Smartphone,  
scan the QR-Code and  
**experience the EM 110.**



EM 110

# EM 110

## Aufbau / Construction / Rembourrage / Opbouw

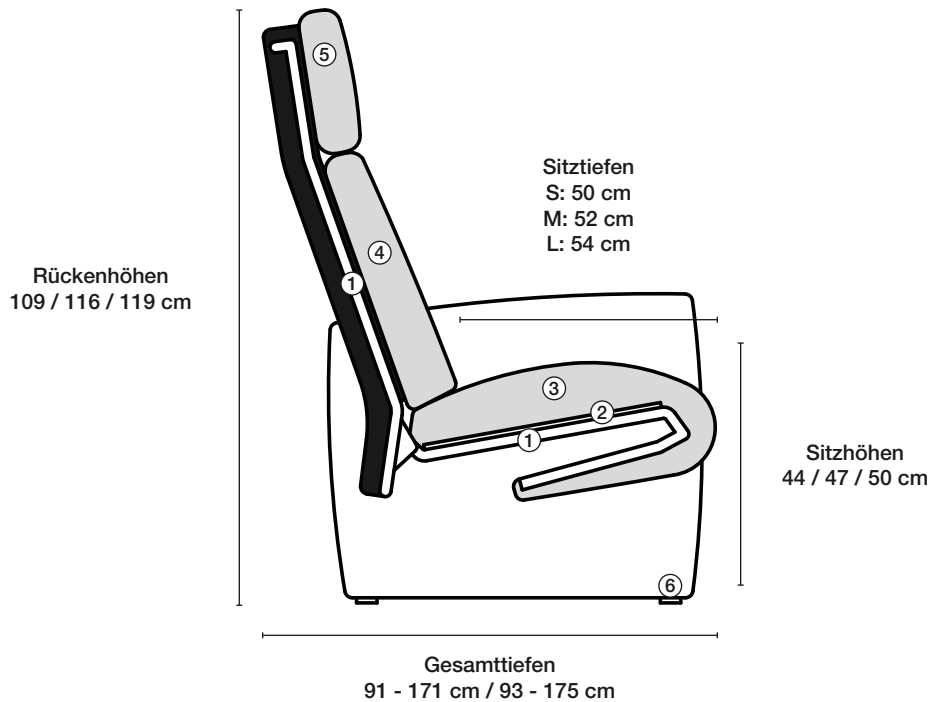

- ① **Gestell**  
Metallgestell mit integrierter Verstellfunktion für Sitz, Rücken und Fußauflage.
- ② **Unterfederung**  
Sitzrahmen mit dauerhafter Unterfederung aus Wellenfedern.
- ③ **Sitzkissen**  
Sitzkissenaufbau aus Kaltschaum RG 40 mit Vliesabdeckung.
- ④ **Rückenkissen**  
Rückenkissen aus Kaltschaum RG 30 mit Vliesabdeckung.
- ⑤ **Nackenkissen**  
Nackenkissen aus Kaltschaum RG 30 mit Vliesabdeckung.
- ⑥ **Fußausführung**  
Wechselgleiter

### Verstellfunktion

Stufenlose Verstellbarkeit von Sitz und Rücken bis zur Liegeposition. Rücken separat verstellbar. Nackenstütze in der Neigung verstellbar. Maximale Belastbarkeit der Fußauflage 20 Kg. Die Auslösung der Verstellung erfolgt bei manueller Ausführung durch leichten Druck gegen die Rückenlehne bzw. durch Betätigen der Taster, bei elektromotorischer Ausführung.

- ① **Frame**  
Metal frame with integrated adjustment function for seat, back and footrest.
- ② **Spring base**  
Seat frame with permanent spring base made of sinuous springs.
- ③ **Seat cushion**  
Seat cushion structure made of cold foam RG 40 with polyester padding.
- ④ **Back cushion**  
Back cushion made of cold foam RG 30 with polyester padding.
- ⑤ **Neck cushion**  
Neck cushion made of cold foam RG 30 with polyester padding.
- ⑥ **Leg Type**  
Exchangeable glides

### Adjustment function

Fully adjustable seat and back reclines into a horizontal position. Armrests move in harmony. Back can be adjusted separately. Headrest can be angled. Maximum loading capacity of footrest 20 kg. To adjust position, gently push against the backrest or use the electric button.

- ① **Châssis**  
Châssis métal avec fonction intégrée d'ajustage du siège, du dossier et de l'appui des pieds.
- ② **Suspension à ressorts**  
Cadre du siège avec suspension durable en ressorts ondulés.
- ③ **Coussin de siège**  
Structure du coussin de siège en mousse froide RG 40 avec revêtement non-tissé.
- ④ **Coussin de dossier**  
Coussin de dossier en mousse froide RG 30 avec revêtement non-tissé.
- ⑤ **Coussin de nuque**  
Coussin nuque en mousse froide RG 30 avec revêtement non-tissé.
- ⑥ **Excécution des pieds**  
patin interchangeable

### Fonction d'ajustage

Réglabilité continue du siège et du dossier jusqu'à la position allongée. Les accoudoirs suivent le réglage de la position. Dossier réglable séparément. Appuie-tête inclinable. Capacité de charge maximum de l'appui des pieds 20 kg. Le déclenchement de l'ajustage se fait par une légère pression du corps contre le dossier ou par la touche électrique.

- ① **Frame**  
Metalen frame met geïntegreerde instelfunctie voor de zitting, de rug en de voetoplage.
- ② **Vering**  
Zitframe met duurzame onderveringen uit golfveren.
- ③ **Zitkussen**  
Kussenvulling uit koudschuim RG 40 met vliesbekleding.
- ④ **Rugkussen**  
Rugkussen uit koudschuim RG 30 met vliesbekleding.
- ⑤ **Nekkussen**  
Nekkussen uit koudschuim RG 30 met vliesbekleding.
- ⑥ **Voetuitvoering**  
Uitwisselbare glijders

### Verplaatsfunctie

Traploze verplaatsbaarheid van de zetel en de rug tot aan de ligpositie. De armleuningen worden hierbij meegevoerd. Rug volledig verplaatsbaar. Neksteun in de helling verplaatsbaar. Maximale belastbaarheid van de voetoplage 20 kg. De activering van de verplaatsing gebeurt door een lichte lichaamsdruk tegen de rugleuning of door de elektrische toets.